

**GM 132/4**

Lamierini tranciati - Macchine a corrente continua

**SC200C**

**RC130C**

| DE<br>mm              | DI<br>mm  | N <sub>1</sub> | N <sub>2</sub> | A <sub>1</sub><br>mmq | A <sub>2</sub><br>mmq |
|-----------------------|-----------|----------------|----------------|-----------------------|-----------------------|
| 200,00                | 130,00    | 8              | 24             | 407,00                | 93,20                 |
| AC <sub>2</sub><br>mm | LD1<br>mm | LD2<br>mm      | LD3<br>mm      | LD4<br>mm             | LC<br>mm              |
| 2,60                  | 9,00      | 5,00           | 5,48           | 19,00                 | 14,00                 |

| de<br>mm | n  | a<br>mmq | ld<br>mm | ac<br>mm |
|----------|----|----------|----------|----------|
| 129,10   | 33 | 123,80   | 4,70     | 2,70     |

| # | RI | GR | SA | MT | PT | RF | V | P <sub>1mm</sub><br>g |
|---|----|----|----|----|----|----|---|-----------------------|
| 1 | ✓  |    |    |    |    | ✓  |   | 94,2                  |

| # | di<br>mm | pz | c | l | P <sub>1mm</sub><br>g |
|---|----------|----|---|---|-----------------------|
| 1 | 44       |    |   |   | 57,63                 |

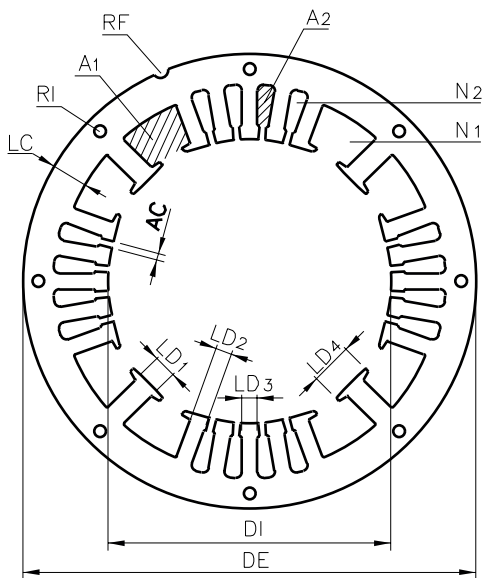

## LEGENDA STATORE - sezione D

|                  |                                |
|------------------|--------------------------------|
| DE               | Diametro esterno               |
| DI               | Diametro interno               |
| N1               | Numero cave statore tipo 1     |
| N2               | Numero cave statore tipo 2     |
| A1               | Area cava statore tipo 1       |
| A2               | Area cava statore tipo 2       |
| LD1              | Larghezza dente tipo 1         |
| LD2              | Larghezza dente tipo 2         |
| LD3              | Larghezza dente tipo 3         |
| LD4              | Larghezza dente tipo 4         |
| LC               | Larghezza corona               |
| AC               | Apertura cava                  |
| RI               | Chiodi                         |
| RF               | Riferimento                    |
| P <sub>1mm</sub> | Peso indicativo g per 1 mm/sp. |

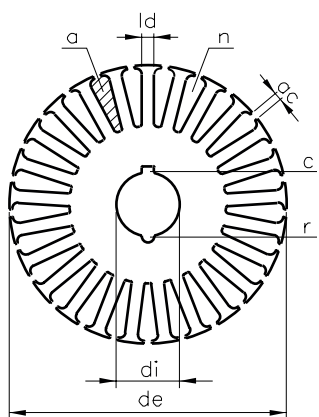

## LEGENDA ROTORE - sezione D

|                  |                                |
|------------------|--------------------------------|
| de               | Diametro esterno               |
| di               | Diametro interno               |
| n                | Numero cave                    |
| a                | Area cava                      |
| ld               | Larghezza dente                |
| ac               | Apertura cava                  |
| pz               | Pozzetto                       |
| c                | Scanalatura per chiavetta      |
| l                | Foro lobato                    |
| P <sub>1mm</sub> | Peso indicativo g per 1 mm/sp. |

## NOTE

